

CDT 30S/40S

Service manual

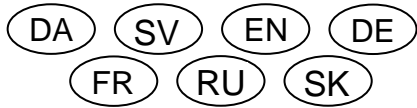

No. 036485 • Rev. 1.0 • 06.12.2006

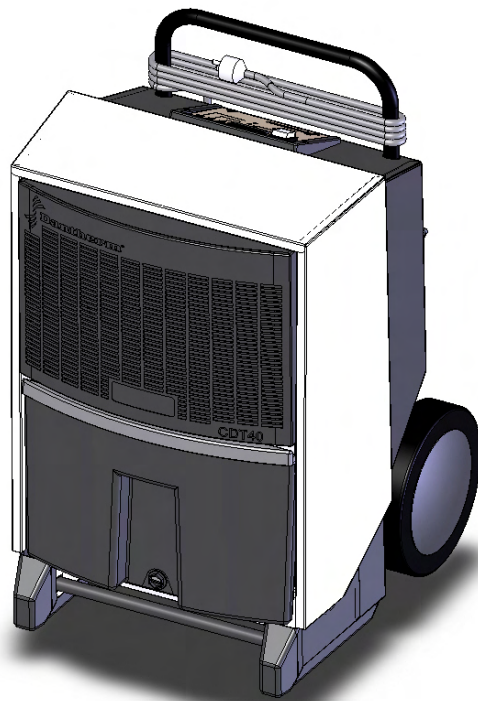

DA	Service manual	Side	3
SV	Handbok	Sida	18
EN	Service manual	Page	33
DE	Handbuch	Seite	49
FR	Manuel	Page	64
RU	Руководство по техническому обслуживанию	Стр	79
SK	Servisný návod	Str.	94



Der tages forbehold for trykfejl og ændringer
Dantherm can accept no responsibility for possible errors and changes
Irrtümer und Änderungen vorbehalten
Dantherm n'assume aucune responsabilité pour erreurs et modifications éventuelles

Введение

Общая информация

Серийный номер Данное руководство относится к осушителям производства фирмы Dantherm Air Handling, чей серийный номер равен или выше:

0606230852405

ПРЕДУПРЕЖДЕНИЕ Ответственность за прочтение руководства, его правильное понимание и соблюдение всех предписанных инструкций целиком возлагается на оператора (потребителя) осушителя.

Перед началом эксплуатации осушителя внимательно изучите данное руководство. Соблюдение правил эксплуатации и мер безопасности обеспечит надежную эксплуатацию осушителя без нанесения вреда здоровью и материального ущерба.

Содержание В руководстве рассмотрены следующие темы:

Тема	Стр
Общая информация	80
Принцип действия осушителя	81
Подготовка к работе	84
Руководство пользователя	87
Сервисное обслуживание	89
Техническое обслуживание	90
Устранение неисправностей	92
Технические характеристики	93
Техническая информация	109
Размеры	110
Схема соединений	111
Холодильный контур	114
Запасные части	115

Общая информация

Введение В данном разделе представлена общая информация по инструкции и осушителю.

Номер инструкции Номер данной инструкции - 036485.

Предназначение Данная инструкция предназначена для технических специалистов, ответственных за монтаж и техническое обслуживание осушителя.

Авторское право Запрещается полное или частичное копирование данной инструкции без письменного согласия компании Dantherm Air Handling A/S.

Изменения Dantherm Air Handling A/S оставляет за собой право вносить изменения в свои изделия и инструкции без предварительного уведомления.

Декларация соответствия ЕС Dantherm Air Handling A/S, Marienlystvej 65, DK-7800 Skive заявляет, что ниже указанные агрегаты:



Осушители типа CDT 30S/40S, артикулы 351182/351184:

отвечают требованиям следующих директивных документов:

98/37/ЕЕС	Безопасность оборудования
73/23/ЕЕС	Низковольтное оборудование
89/336/ЕЕС	Электромагнитная совместимость
97/23/ЕЕС	Оборудование, работающее под давлением
2002/95/ЕЕС	Ограничения по использованию опасных веществ
2002/96/ЕЕС	Утилизация электронного и электрического оборудования

- и изготовлены в соответствии со следующими стандартами:

DS/EN ISO 12100	Безопасность оборудования
EN 60 335-2-40	Безопасность осушителей
EN 61 000	Электромагнитная совместимость

Skive, 19.06.2006



Managing director Per Albæk



Project manager

Утилизация Осушитель относится к оборудованию длительного пользования. По прошествии срока годности в целях защиты окружающей среды компоненты агрегата следует сдавать на утилизацию в соответствии с местными нормативами и правилами.

Принцип действия осушителя, *продолжение*

Гибкий воздуховод

Использование гибких воздуховодов (Ø100) на стороне раздачи воздуха позволяет подвести сухой теплый воздух в требуемое место осушения, например, под пол.

Dantherm Air Handling рекомендует использовать гибкие воздуховоды длиной не более 5 м.

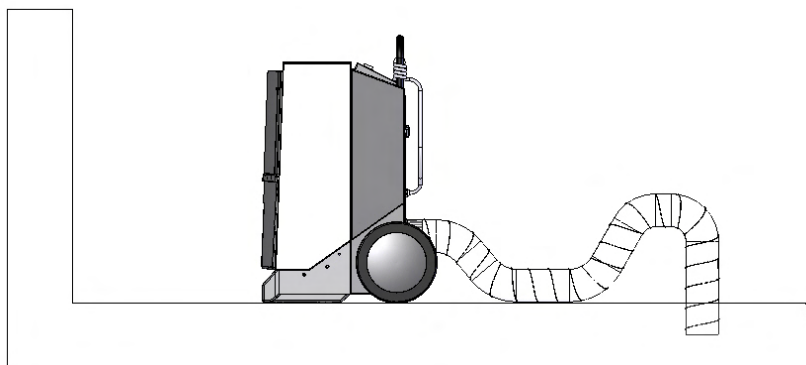

Электрокалорифер В осушителе CDT 30S/40S встроен электрокалорифер мощностью 1 кВт.

Для ускорения процесса осушения, можно включить электрокалорифер и таким образом повысить температуру воздуха на выходе.

Порядок включения электрокалорифера - см. раздел "Руководство пользователя", стр. 102

Водосборник

Конденсат может отводиться в водосборник, либо удаляться через дренажный шланг (Аксессуары).

При переполнении водосборника происходит автоматическое отключение осушителя.

На "Руководство пользователя", стр. 87 показан порядок слива воды из водосборника.

Осушитель не работает, если водосборник не установлен на место.

Продолжение на след.стр.f

Принцип действия осушителя, продолжение

Внешний вид, Дисплей/панель управления



Описание панели управления:



Fig. 6

Описание элементов управления и индикации

Описание элементов управления и индикации приведено в таблице:

Элемент	Функция		
Выключатель	Включение и отключение электропитания		
Таймер	Отображает количество отработанных часов		
Индикаторы	Описание символов:		
	Символ	Загорается ...	
		ВКЛ/ВЫКЛ	при подаче электропитания
		Переполнение водосборника	при переполнении водосборника. Осушитель автоматически выключается.
	Давление или температура в холодильном контуре выше нормы	если температура на испарителе превышает 60 °С. Осушитель отключается, срабатывает система защиты компрессора. Осушитель отключается на 30 минут и затем автоматически перезапускается. В течение 30 минут горит красный индикатор «треугольник», означая недопустимые условия работы.	

Подготовка к работе

Введение

Данный раздел посвящен:



- распаковке осушителя
- монтажу осушителя
- транспортировке осушителя

ВНИМАНИЕ!

Если осушитель транспортировался в лежачем положении, то перед эксплуатацией выдержите его в вертикальном положении в течение 1 часа!

Подготовка

Для подготовки осушителя к работе выполните следующее:

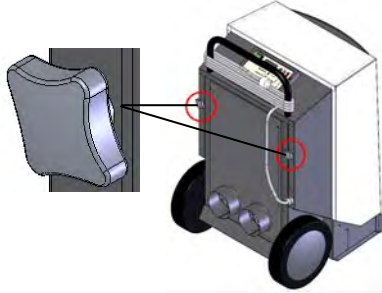
Шаг	Описание	Рисунок
1	Вскройте картонную коробку сверху	
2	Поставьте коробку на пол	
3	Наклоните коробку и, держа за ручку, выкатите из нее осушитель	
4	Ослабьте винты, отрегулируйте высоту ручки и надежно затяните винты	

Продолжение на след.стр.

Подготовка к работе, *продолжение*

Размещение

Установите осушитель так, чтобы:

- по возможности, он стоял в центре помещения для обеспечения эффективной циркуляции воздуха
- обеспечить беспрепятственный забор воздуха сзади и свободную раздачу воздуха спереди
- расстояние от стены до осушителя было не менее 60 см (см. рисунок), а расстояние спереди – не менее 3 м, если воздуховоды не подсоединены
- он стоял как можно дальше от отопительных приборов

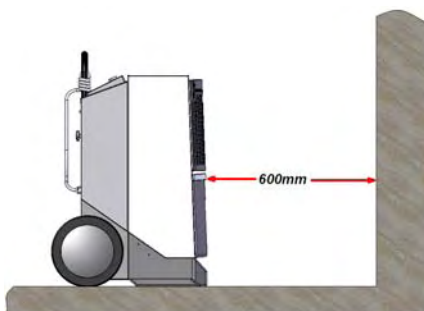

При работе осушителя, не забывайте закрывать окна и двери для обеспечения эффективности процесса осушения.

Электро-подключение

Осушитель укомплектован шнуром для электропитания от 230 В / 50 Гц. Цепь электропитания должна быть защищена предохранителем на 10 или автоматическим выключателем 16 А.

Колеса

Расположение колес обеспечивает максимальное удобство при подъеме осушителя по лестнице без повреждения его корпуса.

Транспортировка /перемещение осушителя

Осушитель можно поднимать с помощью подъемного оборудования или двух рабочих. См. инструкции ниже:

Прим. Соблюдайте местные правила техники безопасности по подъему оборудования!

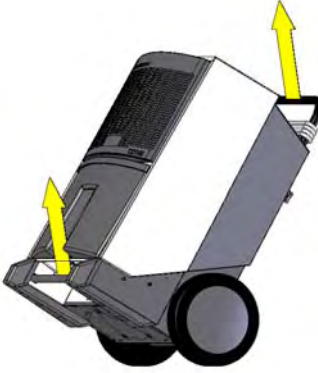
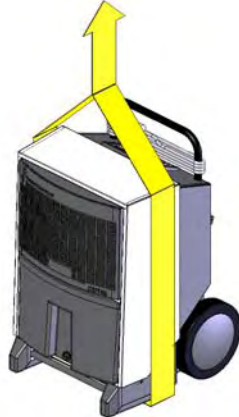
Два рабочих	Подъемное оборудование
<p>Пример подъема осушителя двумя рабочими:</p> 	<p>Пример подъема с помощью строп</p> 

Продолжение на след.стр.

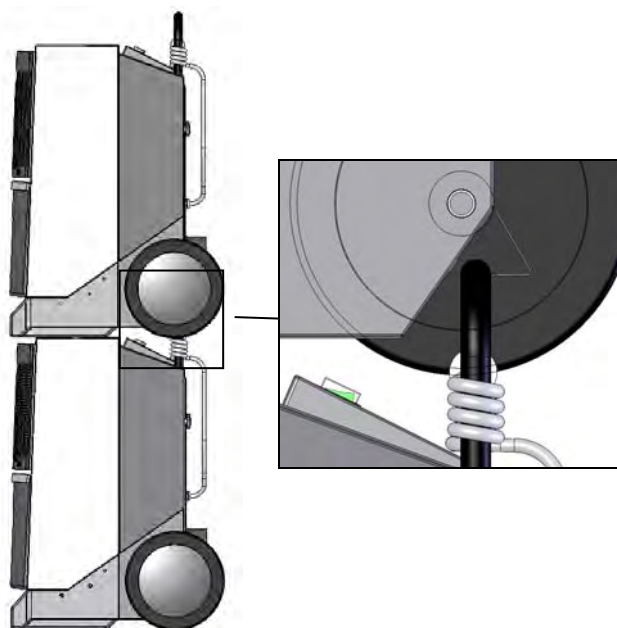

Подготовка к работе, *продолжение*

Штабелированы Штабель может состоять не более чем из двух осушителей. Схема штабелирования приведена на рисунке. Перед штабелированием опустите полностью ручку нижнего осушителя. В этом положении ручка войдет в специальный паз верхнего осушителя.



Руководство пользователя

Запуск/останов Для запуска или останова осушителя выполните следующее:

Шаг	Описание		Рисунок
Запуск	Установите переключатель в положение	 Произойдет запуск вентилятора и компрессора. Загорится индикатор подачи электропитания	 Выключатель
Останов/-отключение		 Произойдет останов вентилятора и компрессора. Индикатор подачи электропитания погаснет	

Слив воды из водосборника

Для слива воды из водосборника отключение осушителя необязательно. При снятии водосборника осушитель автоматически отключается.

Для слива воды из водосборника выполните следующее:

Шаг	Описание	Рисунок
1	Потяните переднюю ручку водосборника на себя и вытащите его наполовину	
2	Перехватите водосборник за боковые ручки и вытащите его полностью	
3	Наклоните водосборник и слейте воду через боковое отверстие	
4	Установите водосборник на место Внимание! Проверьте правильность установки водосборника	

Продолжение на след. стр.

Руководство пользователя, *продолжение*

Работа осушителя Для работы осушителя с калорифером выполните следующее:
с электрокалорифером

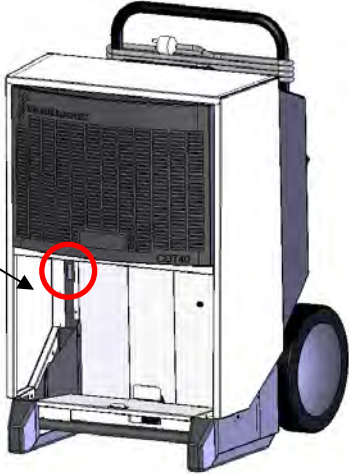
Шаг	Описание	
1	Вытащите полностью водосборник	
2	Установите переключатель калорифера в положение I Для отключения калорифера установите переключатель в положение 0	
3	Установите водосборник на место	

Сервисное обслуживание

Общие сведения

Введение Перечень запчастей приведен на стр. 115.

Внимание! Обязательно отключите осушитель от источника электропитания перед его открытием!

Содержание В главе рассмотрены следующие темы:

Тема	Стр
Техническое обслуживание	90
Устранение неисправностей	92

Техническое обслуживание

Введение

Соблюдение правил технического обслуживания увеличивает безаварийный срок службы осушителей.

В данном разделе приведен ежемесячный и ежегодный порядок технического обслуживания осушителя.

ВНИМАНИЕ

Перед проведением каких-либо работ по техническому обслуживанию обязательно отключите осушитель от источника электропитания!

Ежемесячно

Ежемесячное техническое обслуживание состоит из следующих операций:

Шаг	Описание	
1	Откройте переднюю решетку, как показано на рисунке.	
2	Снимите фильтр. Помойте фильтр в теплой мыльной воде, а в случае небольшой загрязненности - почистите пылесосом. При сильном загрязнении замените фильтр, см. перечень запчастей на стр. 115	
3	Почистите водосборник	
4	Снимите с осушителя решетку фильтра и водосборник	
5	Открутите два боковых и слегка наклоните корпус на 30°	

Продолжение на след. стр.

Техническое обслуживание, *продолжение*

Ежемесячно,
продолжение

Шаг	Описание
6	Снимите корпус, приподняв его вверх, и почистите осушитель
7	Испаритель можно чистить мягкой щеткой, пылесосом или сжатым воздухом. Установите корпус и водосборник на место. Прим. Проверьте правильность установки водосборника

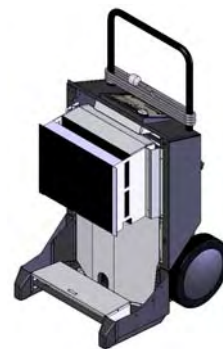
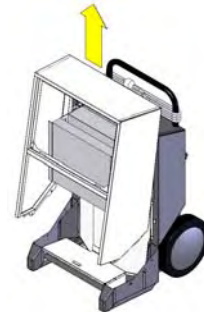

Ежегодно

Ежегодное техническое обслуживание состоит из следующих операций:

Шаг	Описание
1	Выполните действия, указанные в разделе ежемесячного технического обслуживания
2	Почистите осушитель пылесосом; при этом особенно тщательно чистятся конденсатор и испаритель. При сильной загрязненности осушителя выполните шаги согласно пунктам 3 и 4, в противном случае перейдите к пункту 5
3	Нанесите слабый мыльный раствор на поверхность: <ul style="list-style-type: none"> • Испарителя и конденсатора • Лопasti вентилятора с помощью бытового пульверизатора
4	Аккуратно промойте осушитель водой, соблюдая большую осторожность, чтобы не повредить ребра теплообменника. Не допускайте попадания воды на панель управления
5	Проверьте вентилятор
6	Проверьте и затяните винты корпуса.
7	Проверьте исправность таймера часов работы, см. Принцип действия осушителя, page 81
8	Установите на место переднюю решетку, заднюю крышку и водосборник

Устранение неисправностей

Устранение неисправностей

В таблице приведены причины неисправностей и способы их устранения:

Неисправность	Возможная причина	Способ устранения
<ul style="list-style-type: none"> Осушитель не запускается Зеленый индикатор электропитания не загорается 	Нет подачи электропитания	Проверьте подключение силового кабеля к контактному гнезду и предохранитель
<ul style="list-style-type: none"> Осушитель не запускается Зеленый индикатор электропитания загорается 	Неправильно отрегулирован гигростат (установка слишком высока)	Уменьшите значение уставки гигростата. Если осушитель не запускается, снимите гигростат. Запуск агрегата без гигростата говорит о неисправности гигростата
	Слишком низкая температура в помещении (ниже 3 °C). Осушитель автоматически отключается	Подождите, пока температура не повысится до 3 °C
Загорается желтый индикатор 4	Переполнен водосборник	Слейте воду из водосборника
Загорается красный индикатор	Слишком высокие давление и температура на стороне контура охлаждения	Проверьте на загрязнение фильтр и теплообменники осушителя, а также исправность вентилятора

Внимание

- При возникновении неисправности, немедленно выключите осушитель!
- Прежде чем приступать к выявлению каких-либо неисправностей, подождите 60 сек , так как электронная система защиты может блокировать запуск осушителя на данный период

Дополнительные рекомендации

При невозможности выявления причины неисправности обратитесь в сервисный центр представителя Dantherm Air Handling. Отсутствие результата работы осушителя (отсутствие воды в водосборнике) свидетельствует о возможной неисправности холодильного контура. Для устранения данного дефекта следует также обратиться в сервисный центр представителя Dantherm Air Handling.

Технические характеристики

Характеристики Технические характеристики осушителей:

		CDT 30S	CDT 40S
Рабочий диапазон, влажность	%RH	40-100	
Рабочий диапазон, температура	°C	3-30	
Электропитание	В/Гц	230/50	
Макс. потребляемый ток	А	7,0 ^{*)}	8,8 ^{*)}
Макс. потребляемая мощность	кВт	1,65	1,99 ^{*)}
Расход воздуха	м ³ /ч	350	560
Хладагент	-	R407C	R407C
Количество хладагента	кг	0,410	0,450
Уровень шума (1 м)	дБ(А)	60	69
Вес	кг	34	45
Класс защиты	IP	x4	
Фильтр	PPI	15	

^{*)} с электрокалорифером

Teknisk information/Technical information/Technische Hinweise/Renseignements techniques/Техническая информация/Technické informácie

(DA)

Emne	Se side
Dimensioner	110
EI-diagram	111
Kølekredsløb	114

(SV)

Ämne	Se sida
Mått	110
Elschema	111
Köldmediekretslopp	114

(EN)

Topic	See page
Dimensions	110
Wiring diagram	111
Cooling circuit	114

(DE)

Thema	Siehe Seite
Abmessungen	110
Schaltplan	111
Kältekreislauf	114

(FR)

Sujet	Voir page
Dimensions	110
Schéma électrique	111
Circuit frigorifique	114

(RUI)

Тема	Стр
Размеры	110
Схема соединений	111
Холодильный контур	114

(SK)

Téma	Strana
Rozmery	110
Elektrická schéma	111
Chladiaci okruh	114

Dimensioner/Mått/Dimensions/Abmessungen/Dimensions/- Размеры/Rozmery

Illustration
Abbildung
Внешний вид
Zobrazenie

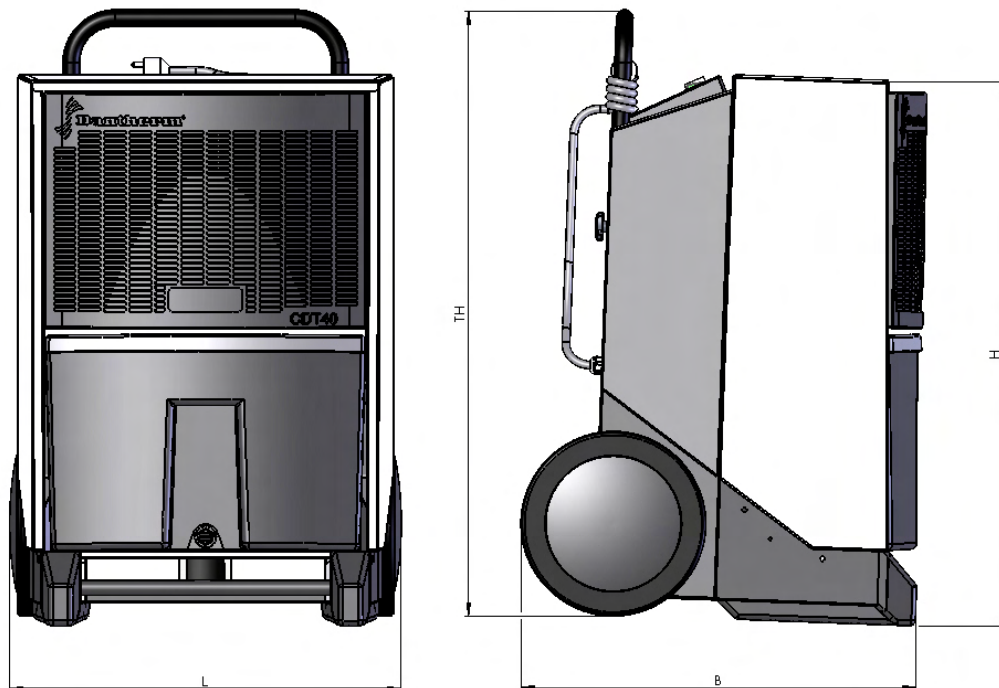

	CDT 30S	CDT 40S
L	412	535
B	505	535
H	650	740
TH	1023	1190

El-diagram/Elschema/Wiring diagram/Schaltplan/Schéma électrique/Cхема соединений/Elektrická schéma

Diagram
Schéma

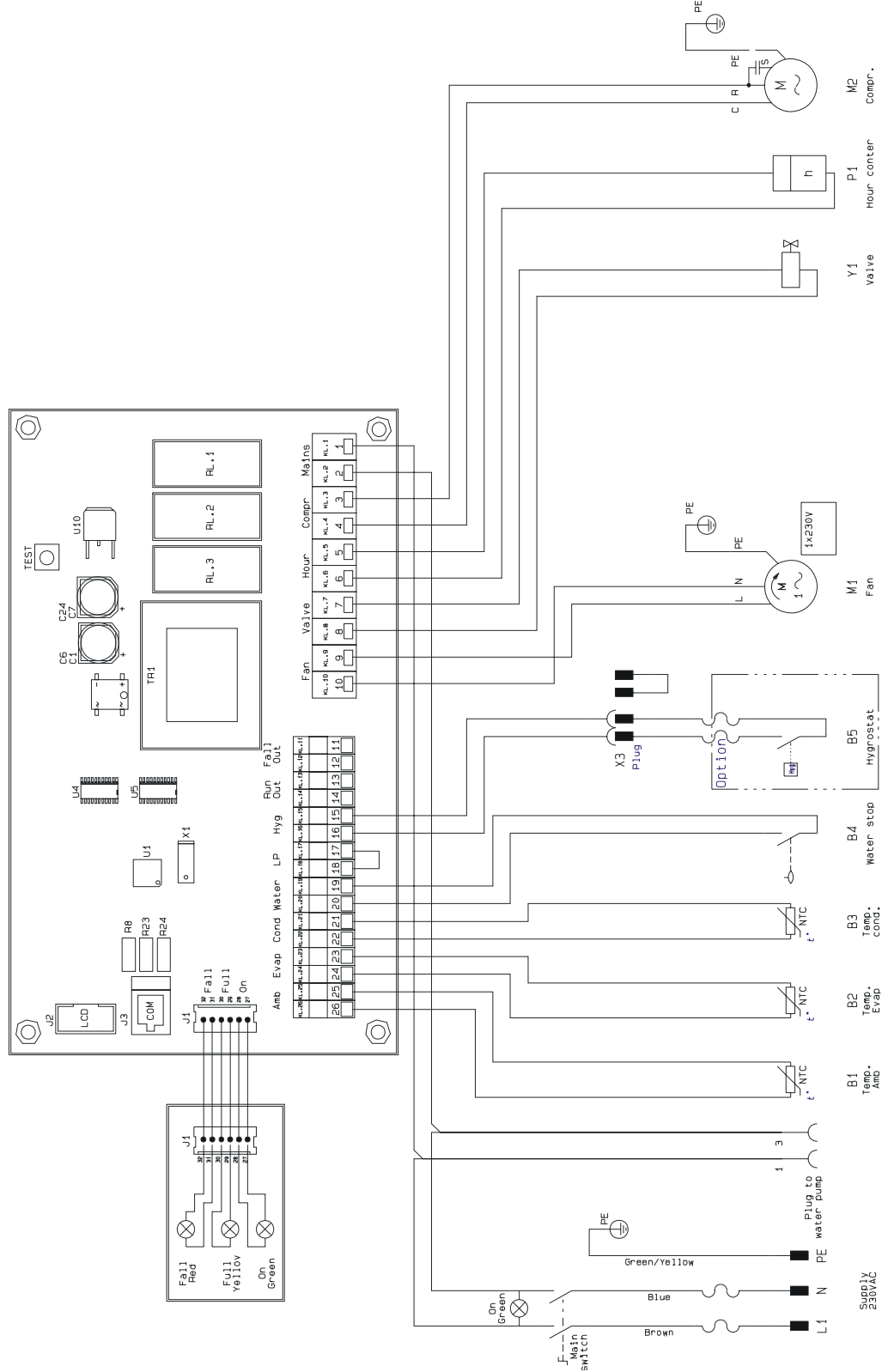

Continued overleaf

EI-diagram/Elschema/Wiring diagram/Schaltplan/Schéma électrique/Cхема соединений/Elektrická schéma

**Ordforklaring/
Textförklaring/
Legend/Legende**

Position	(DA) Beskrivelse	(SV.) Beskrivning	(EN) Designation	(DE) Beschreibung
J1	Stik til lamper	Lampputtag	Plug for lamps	Stecker für Lampen
B1	Lufftøler	Luftgivare	Air sensor	Luftfühler
B2	Fordamperføler	Förångargivare	Evaporator sensor	Fühler für Verdampfer
B3	Kondensatorføler	Kondensatorgivare	Condenser sensor	Fühler für Kondensator
B4	Vandstop	Vattentröskel	Waterstop	Fühler für Wasserstopp
B5	Hygrostat (option)	Fuktighetsregulator (tillval)	Hygrostat (option)	Hygrostat (Option)
X3	Hygrostat jack-stik	Fuktighetsregulator, kontakt	Hygrostat (jack plug)	Klinkenstecker für Hygrostat
M1	Ventilatormotor	Fläktmotor	Fan motor	Ventilatormotor
R1	Varmelegeme	Värmeelement	Heating coil	Heizelement
S1	Afbryder for varmelegeme	Omkopplare för värmeelement	Power switch for the heating coil	Schalter für Heizelement
B6	Limit termostat	Termostat	Limit thermostat	Begrenzungs-thermostat
B7	Overtemperatur-termostat	Överhettningsskydd	Excess temperature thermostat	Überhitzungs-Thermostat
Y1	Magnetventil	Magnetventil	Solenoid valve	Magnetventil
P1	Drifttimetæller	Drifttimräknare	Running time meter	Betriebsstunden-zähler
M2	Kompressor med driftkondensator	Kompressor med driftkondensator	Compressor with capacitor start and run motor	Kompressor mit Betriebskondensator

Continued overleaf

EI-diagram/Elschema/Wiring diagram/Schaltplan/Schéma électrique/Схема соединений/Elektrická schéma, *continued*

**Légende/Легенда/
Legenda**

Position	FR Désignation	RU Обозначение	SK Popis	
J1	Fiche pour lampes	Разъем индикаторов	Plug pre indikátory	
B1	Sonde d'air	Датчик темпер. воздуха	Snímač vzduchu	
B2	Sonde d'évaporateur	Датчик темп. на испарителе	Snímač na výparníku	
B3	Sonde de condensateur	Датчик темп. на конденсаторе	Snímač na kondenzátore	
B4	Arrêt d'eau	Датчик перелива	Snímač naplnenia vody	
B5	Hygostat (option)	Гигростат (опция)	Hygostat (príslušenstvo)	
X3	Hygostat prise jack	Гигростат (разъем)	Hygostat (jack prípojka)	
M1	Moteur de ventilateur	Двигатель вентилятора	Motor ventilátora	
R1	Serpentin de chauffage	Электрокалорифер	Heating coil	
S1	Interrupteur d'alimentation du serpentin de chauffage	Кнопка включения/выключения электропитания калорифера	Power switch for the heating coil	
B6	Thermostat de limite	Термостат рабочей температуры	Limit thermostat	
B7	Thermostat de température supérieure à la normale	Термостат предельной температуры	Excess temperature thermostat	
Y1	Electrovanne	Соленоидный клапан	Solenoidný ventil	
P1	Minuterie	Таймер часов работы	Počítadlo prevádzkových hodín	
M2	Compresseur avec condensateur	Компрессор с пускателем	Kompresor so štartovacím kondenzátorom a motorom	

Kølekredsløb/Köldmediekretslopp/Cooling circuit/Kältekreislauf/Circuit frigorifique/Холодильный контур/Chladiaci okruh

Illustration
Abbildung
Рисунок
Zobrazenie

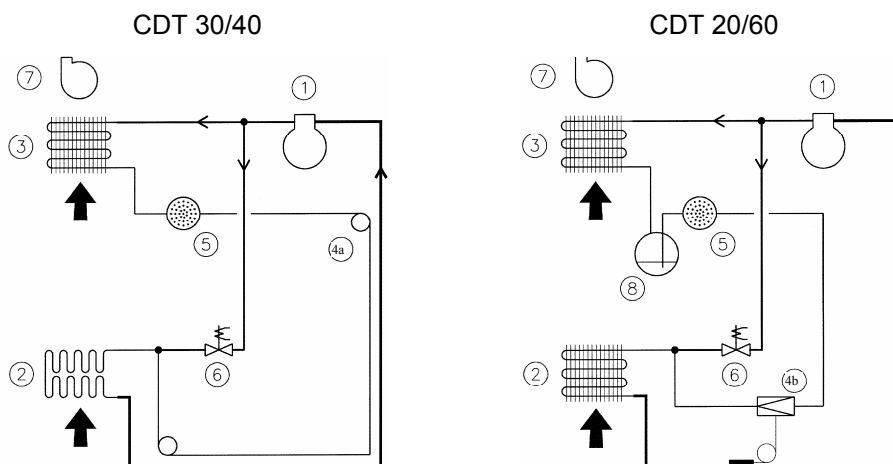

Pos.	DA Beskrivelse	SV. Beskrivning	EN Designation	DE Beschreibung
1	Kompressor	Kompressor	Compressor	Kompressor
2	Fordamper	Förångare	Evaporator	Verdampfer
3	Kondensator	Kondensator	Condenser	Kondensator
4a	Kapillarrør	Kapillarrör	Capillary tube	Kapillarrohr
4b	Termoventil	Värmefilter	Thermostatic valve	Thermoventil
5	Tørrefilter	Torkarfilter	Liquid line drier	Trockenfilter
6	Magnetventil	Magnetventil	Solenoid valve	Magnetventil
7	Ventilator	Fläkt	Fan	Ventilator
8	Receiver	Mottagare	Receiver	Saugakkumulator
Pos.	FR Désignation	RU Обозначение	SK Popis	
1	Compresseur	Компрессор	Kompresor	
2	Evaporateur	Испаритель	Výparník	
3	Condenseur	Конденсатор	Kondenzátor	
4a	Tubes capillaires	Капиллярная трубка	Kapilára	
4b	Clapet thermostattique	TPB	Termostatický ventil	
5	Filtre anti humidité	Фильтр-осушитель	Filter dehydrátor	
6	Vanne solénoïde	Соленоидный клапан	Solenoidný ventil	
7	Ventilateur	Вентилятор	Ventilátor	
8	Ventilateur	Ресивер	Zberač	

Reserveledele/Reserveledele/Spare parts/- Ersatzteile/Pièces de rechange/Запасные части/- Náhradné diely

Emne/Ämne/Topic/Thema/Sujet/Тема/Тэма	
Reserveledelestegning/Reserveledeleförteckning/Spare parts drawing/- Ersatzteilezeichnung/Pièces de rechange/Запасные части	116
(DA) / (EN) Reserveledele/Spare parts, CDT 30S	117
(DE) / (FR) Ersatzteile/Pièces de rechange, CDT 30S	118
(RU) / (SV) Запасные части/Reserveledelelista, CDT 30S	119
(SK) Náhradné diely, CDT 30S	121
(DA) / (EN) Reserveledele/Spare parts, CDT40S	122
(DE) / (FR) Ersatzteile/Pièces de rechange, CDT 40S	123
(RU) / (SV) Запасные части/Reserveledelelista, CDT 40S	124
(SK) Náhradné diely, CDT 40S	126

Reservedelstegning/Reservedelsförteckning/Spare parts drawing/Ersatzteilezeichnung/Pièces de rechange/Запасные части/Náhradné diely

Illustration
Abbildung
Трехмерное изображение
Zobrazenie

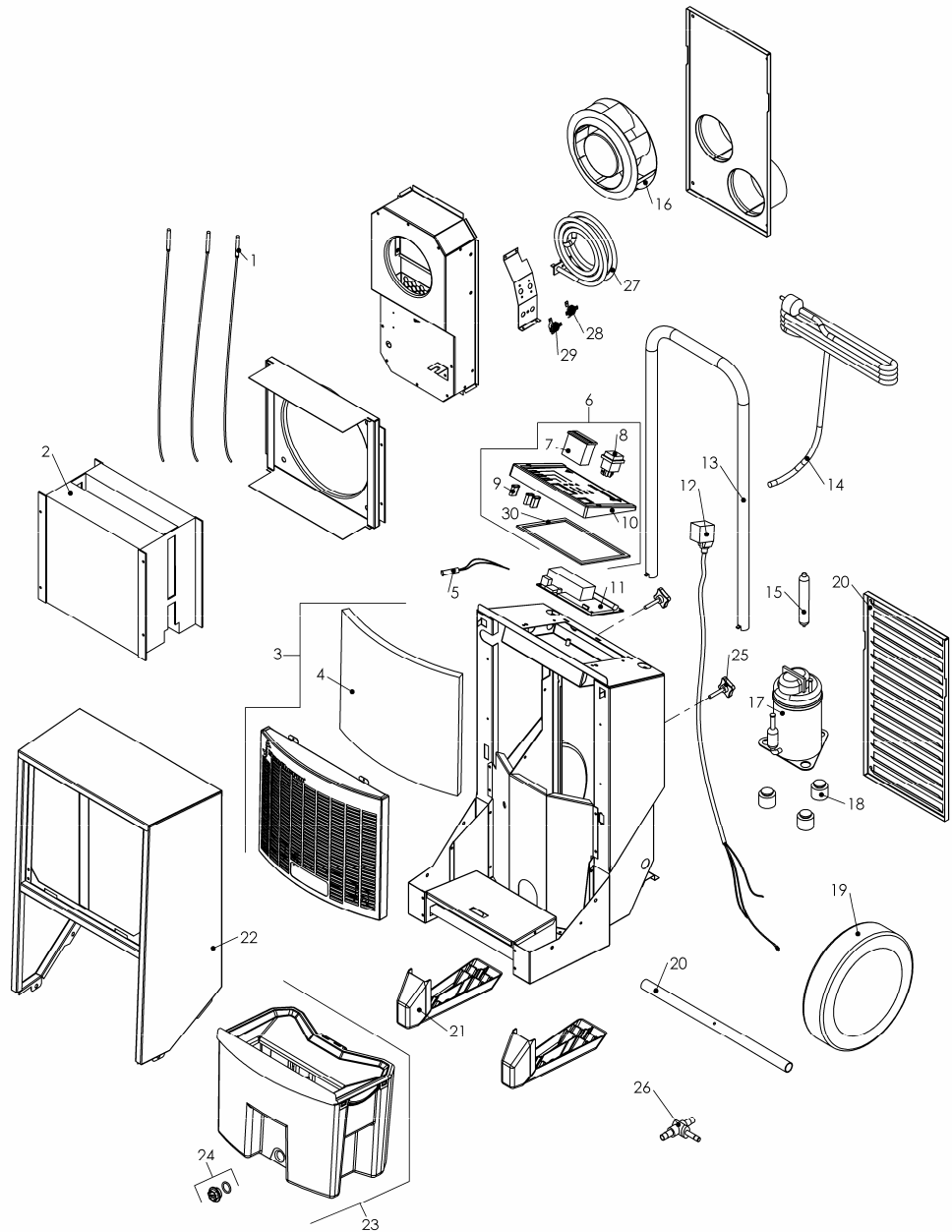

(DA) / (EN) Reservedele/Spare parts, CDT 30S

Pos.	Dantherm Air Handling Nr./No.	(DA) Beskrivelse	(EN) Designation
1	036761	Føler m. metalnæse 2600mm	Sensor, metal nose 2600mm
2	036743	Kond,- / Fordamperflade	Condenser-/evaporator coil
3	036915	Frontgitter inkl. filter	Front grille incl. filter
4	036755	Filter 335x275x15mm	Filter 335x275x15mm
5	036733	Vandstop føler	Waterstop sensor
6	036729	Kontrolpanel kpl.	Control panel, complete
7	036827	Timetæller	Hour meter
8	036832	Vippeafbryder, grøn	Toggle switch, green
9	036833	Kontrollampe, hvid	Control lamp, white
10	036835	Kontrolpanel front	Control panel, front
11	036753	Print	PCB
12	036740	Spole for magnetventil	Coil for solenoid valve
13	036762	Kørebøjle	Handle for transport
14	036767	Tilslutningskabel 3,5 m	Connection cable 3.5m
15	036758	Tørrefilter	Filter drier
16	036918	Radial ventilator	Radial fan
17	036895	Kompressor CDT-30S	Compressor CDT 30S
18	036896	Vibrationsdæmper	Vibration damper
19	036731	Hjul kpl.	Wheels, complete
20	036844	Hjul aksel	Wheel axle
21	036730	Fod	Base
22	036741	Frontkappe kpl.	Front jacket, complete
23	036737	Vandbeholder kpl.	Water tank, complete
24	036845	Gevind prop kpl.	Screw thread plug, complete
25	036847	Fingerskrue M6x35	Finger screw M6x35
26	036893	Magnetventil	Solenoid valve
27	036917	Varmelegeme 1000W 230V	Heating element 1000 W, 230 V
28	037036	Termostat 80° gul	Thermostat, 80°, yellow
29	037034	Termostat 40° rød	Thermostat, 40°, red
30	037173	Pakning for låg til elkasse	Gasket f. cover for electr. box
-	036916	Ledningsæt kpl. CDT-30S	Cord set, complete CDT-30S

Pos.	Dantherm Air Handling Nr./No.	DE Beschreibung	FR Description
1	036761	Fühler m. Metallnase, 2.600 mm	Sonde av. senseur métal 2600 mm
2	036743	Kond.-/Verdampferfläche	Plaques d'évaporateur/Condensateur
3	036915	Frontgitter einschl. Filter	Défecteur y compris filtre
4	036755	Filter 335x275x15mm	Filtre 335x275x15mm
5	036733	Wasserstopp-Fühler	Sonde d'arrêt d'eau
6	036729	Bedienpult kompl.	Tableau de commande, complet.
7	036827	Betriebsstundenzähler	Minuterie
8	036832	Kippschalter, grün	Commutateur à levier, vert
9	036833	Kontrolllampe, weiß	Lampe-témoin/blanche
10	036835	Vorderseite d. Bedienpults	Tableau de commande, face.
11	036753	Platine	Carte équipée
12	036740	Spule für Magnetventil	Bobine de l'électrovanne
13	036762	Laufbügel	Poignée-guide
14	036767	Anschlusskabel, 3,5 m	Câble d'alimentation 3,5m
15	036758	Trockenfilter	Filtre sec
16	036918	Radiallüfter	Ventilateur radial
17	036895	Kompressor CDT-30S	Compresseur CDT-30S
18	036896	Vibrationsdämpfer	Amortisseurs
19	036731	Räder, kompl.	Roues, complet
20	036844	Achse	Axe de roues
21	036730	Fuß	Pieds
22	036741	Frontklappe, kompl.	Coque façade, complète
23	036737	Wasserbehälter, kompl.	Bac collecteur, complet
24	036845	Gewindestopfen, kompl.	Bouchon fileté, complet.
25	036847	Fingerschraube, M6x35	Ecrous serrage main M6x35
26	036893	Magnetventil	Electrovanne
27	036917	Heizelement 1000 W, 230 V	Serpentin de chauffage 1000 W, 230 V
28	037036	Thermostat, 80°, gelb	Thermostat, 80°, yellow
29	037034	Thermostat, 40°, rot	Thermostat, 40°, rouge
30	037173	Dichtung für Schaltkastenabdeckung	Joint de fermeture d'armoire électrique
-	036916	Leitungsset, komplet	Jeu de connecteur, complet

(RU) / (SV) **Запасные части/Reservdelslista, CDT 30S**

Поз.	Dantherm Air Handling №/No.	(RU) Наименование	(SV) Beskrivning
1	036761	Датчик, мет. наконечник 2600мм	Givare med metallspets 2 600 mm
2	036743	Теплообменник конденсатора/испарителя	Kond./förångaryta
3	036915	Передняя решетка с фильтром	Frontgaller inkl. filter
4	036755	Фильтрующий элемент 335x275x15мм	Filter 335x275x15 mm.
5	036733	Датчик перелива	Vattentröskelgivare
6	036729	Панель управления, в комплекте	Kontrollpanel kpl.
7	036827	Таймер часов работы	Timräknare
8	036832	Переключатель, зеленый	Vippbrytare, grön
9	036833	Индикатор, белый	Kontrolllampa, vit
10	036835	Панель управления, фронтальная	Kontrollpanel front
11	036753	Плата управления	Skriv
12	036740	Катушка соленоидного клапана	Spole för magnetventil
13	036762	Транспортировочная ручка	Drivbygel
14	036767	Соединительный кабель	Anslutningskabel 3,5 m.
15	036758	Фильтр-осушитель	Torkarfilter
16	036918	Радиальный вентилятор	Radialfläkt
17	036895	Компрессор CDT-30S	Kompressor CDT-30S
18	036896	Виброгаситель	Vibrationsdämpare
19	036731	Колеса, в комплекте	Hjulapl.
20	036844	Колесная ось	Hjulaxel
21	036730	Рама	Fot
22	036741	Передняя часть корпуса, в комплекте	Frammantel, kpl.
23	036737	Водосборник, в комплекте	Vattentank kpl.
24	036845	Разъем, в комплекте	Gängpropp kpl.
25	036847	Винт М6х35	Fingerskruv M6x35
26	036893	Соленоидный клапан	Magnetventil
27	036917	Электрокалорифер 1000 W, 230 V	Värmeelement 1000 W, 230 V

Продолжение на след.стр./Fortsättning på nästa sida

(RU) / (SV) **Запасные части/Reservdelista, CDT 30S**

Поз.	Dantherm Air Handling №/No.	(RU) Наименование	(SV) Beskrivning
28	037036	Termostat, 80°, yellow	Termostat, 80°, yellow
29	037034	Termostat, 40°, red	Termostat, 40°, red
30	037173	Крышка электрической коробки с уплотнителем	Packning för lock till elskåp
-	036916	Набор проводов, в комплекте CDT-30S	Ledningsatts kpl. CDT -30S

SK Náhradné diely, CDT 30S

Ozn.	Dantherm Air Handling Nr.	SK Popis	
1	036761	Snímač, kovový 2600mm	
2	036743	Kondenzátor / výparník	
3	036915	Front grille incl. filter	
4	036755	Filter 335x275x15mm	
5	036733	Snímač naplnenia vody	
6	036729	Ovládací panel, komplet	
7	036827	Počítadlo prevádzkových hodín	
8	036832	Hlavný vypínač, zelený	
9	036833	Indikátor, biely	
10	036835	Ovládací panel, vrchná časť	
11	036753	Riadiaca doska	
12	036740	Snímač pre solenoidný ventil	
13	036762	Rukoväť	
14	036767	Napájací kábel 3,5m	
15	036758	Filter dehydrator	
16	036918	Radial fan	
17	036895	Kompresor CDT 30	
18	036896	Antivibračné podložky	
19	036731	Kolesá, komplet	
20	036844	Oska	
21	036730	Základ	
22	036741	Predný kryt, komplet	
23	036737	Nádrž na kondenzát, komplet	
24	036845	Skrutkovacia upchávka	
25	036847	Skrutka M6x35	
26	036893	Solenoidný ventil	
27	036917	Heating element 1000 W, 230 V	
28	037036	Termostat, 80°, yellow	
29	037034	Termostat, 40°, red	
30	037173	Tesnenie pod panel	
-	036916	Cord set, complete CDT-30S	

(DA) (EN) Reservedele/Spare parts, CDT40S

Pos.	Dantherm Air Handling Nr./No.	(DA) Beskrivelse	(EN) Designation
1	036761	Føler m. metalnæse 2600mm	Sensor, metal nose 2600mm
2	036955	Kond,- / Fordamperflade	Condenser-/evaporator coil
3	037069	Frontgitter inkl. filter	Front grille incl. Filter
4	036957	Filter 435 x 312 x 15	Filter 435x312x15
5	036733	Vandstop føler	Waterstop sensor
6	036729	Kontrolpanel kpl.	Control panel, complete
7	036827	Timetæller	Hour meter
8	036832	Vippeafbryder, grøn	Toggle switch, green
9	036833	Kontrollampe, hvid	Control lamp, white
10	036835	Kontrolpanel front	Control panel, front
11	036753	Print	PCB
12	036740	Spole for magnetventil	Coil for solenoid valve
13	036959	Kørebøjle	Handle for transport
14	036767	Tilslutningskabel 3.5m	Connection cable 3.5m
15	036758	Tørrefilter	Filter drier
16	036918	Radial ventilator	Radial fan
17	036961	Kompressor CDT-40S	Compressor CDT-40S
18	036971	Vibrationsdæmper	Vibration damper
19	036731	Hjul kpl.	Wheels, complete
20	037094	Hjul aksel	Wheel axle
21	036983	Fod	Base
22	036986	Frontkappe kpl.	Front jacket, complete
23	036988	Vandbeholder kpl.	Water tank, complete
24	036845	Gevind prop kpl.	Screw thread plug, complete
25	036847	Fingerskrue M6x35	Finger screw M6x35
26	036893	Magnetventil	Solenoid valve
27	036917	Varmelegeme 1000W 230V	Heating element 1000W 230V
28	037036	Termostat 80° gul	Thermostat, 80° yellow
29	037034	Termostat 40° rød	Thermostat, 40° red
30	037173	Pakning for låg til elkasse	Gasket f. cover for electr. box
-	037072	Ledningsæt kpl. CDT-40S	Cord set, complete CDT-40S

(DE) / (FR) Ersatzteile/Pièces de rechange, CDT 40S

Pos.	Dantherm Air Handling Nr./No.	(DE) Beschreibung	(FR) Description
1	036761	Fühler m. Metallnase, 2.600 mm	Sonde av. senseur métal 2600 mm
2	036743	Kond.-/Verdampferfläche	Plaques d'évaporateur/Condensateur
3	036915	Frontgitter einschl. Filter	Défecteur y compris filtre
4	036755	Filter 435 x 312 x 15	Filtre 435 x 312 x 15
5	036733	Wasserstopp-Fühler	Sonde d'arrêt d'eau
6	036729	Bedienpult, kompl.	Tableau de commande, complet
7	036827	Betriebsstundenzähler	Minuterie
8	036832	Kippschalter, grün	Commutateur à bascule, vert
9	036833	Kontrolllampe, weiß	Lampe-témoin/blanche
10	036835	Vorderseite d. Bedienpults	Tableau de commande, face.
11	036753	Platine	Carte équipée
12	036740	Spule für Magnetventil	Bobine de l'électrovanne
13	036762	Laufbügel	Poignée-guide
14	036767	Anschlusskabel, 3,5 m	Câble d'alimentation 3,5m
15	036758	Trockenfilter	Filtre sec
16	036918	Radiallüfter	Ventilateur radial
17	036895	Kompressor CDT-40S	Compresseur CDT-40S
18	036896	Vibrationsdämpfer	Amortisseurs
19	036731	Räder, kompl.	Roues, complet
20	036844	Achse	Axe de roues
21	036730	Fuß	Pieds
22	036741	Frontklappe, kompl.	Coque façade, complète
23	036737	Wasserbehälter, kompl.	Bac collecteur, complet
24	036845	Gewindestopfen, kompl.	Bouchon fileté, complet.
25	036847	Fingerschraube, M6x35	Ecrous serrage main M6x35
26	036893	Magnetventil	Electrovanne
27	036917	Heizelement, 1000W 230V	Serpentin de chauffage 1000W 230V
28	037036	Thermostat, 80° gelb	Thermostat, 80° yellow
29	037034	Thermostat, 40° rot	Thermostat, 40° rouge
30	037173	Dichtung für Schaltkastenabdeckung	Joint de fermeture d'armoire électrique
-	036916	Leitungsset, komplet	Jeu de connecteur, complet

(RU) / (SV) **Запасные части/Reservdelista, CDT 40S**

Поз.	Dantherm Air Handling №/No.	(RU) Наименование	(SV) Beskrivning
1	036761	Датчик, мет. наконечник 2600мм	Givare med metallspets 2600 mm
2	036743	Теплообменник конденсатора/испарителя	Kond./förångaryta
3	036915	Передняя решетка с фильтром	Frontgaller inkl. filter
4	036755	Фильтрующий элемент 335x275x15мм	Filter 435 x 312 x 15
5	036733	Датчик перелива	Vattentröskelgivare
6	036729	Панель управления, в комплекте	Kontrollpanel kpl.
7	036827	Таймер часов работы	Timräknare
8	036832	Переключатель, зеленый	Vippbrytare, grön
9	036833	Индикатор, белый	Kontrolllampa, vit
10	036835	Панель управления, фронтальная	Kontrollpanel front
11	036753	Плата управления	Skriv
12	036740	Катушка соленоидного клапана	Spole för magnetventil
13	036762	Транспортировочная ручка	Drivbygel
14	036767	Соединительный кабель	Anslutningskabel 3,5 m.
15	036758	Фильтр-осушитель	Torkarfilter
16	036918	Radial fan	Radialfläkt
17	036895	Компрессор CDT-40S	Kompressor CDT-40S
18	036896	Виброгаситель	Vibrationsdämpare
19	036731	Колеса, в комплекте	Hjulkl.
20	036844	Колесная ось	Hjulaxel
21	036730	Рама	Fot
22	036741	Передняя часть корпуса, в комплекте	Frammantel, kpl.
23	036737	Водосборник, в комплекте	Vattentank kpl.
24	036845	Разъем, в комплекте	Gängpropp kpl.
25	036847	Винт М6х35	Fingerskruv M6x35
26	036893	Соленоидный клапан	Magnetventil
27	036917	Heating element 1000W 230V	Heating element 1000W 230V

Продолжение на след.стр./Fortsättning på nästa sida

RU / SV Запасные части/Reservdelista, CDT 40S

Поз.	Dantherm Air Handling №/No.	RU Наименование	SV Beskrivning
28	037036	Termostat, 80° yellow	Termostat, 80° yellow
29	037034	Termostat, 40° red	Termostat, 40° red
30	037173	Крышка электрической коробки с уплотнителем	Packning för lock till elskåp
-	036916	Набор проводов, в комплекте CDT-40S	Ledningsatts kpl. CDT -40S

SK Náhradné diely, CDT 40S

Ozn.	Dantherm Air Handling Nr.	SK Popis	
1	036761	Snímač, kovový 2600mm	
2	036955	Kondenzátor / výparník	
3	037069	Front grille incl. Filter	
4	036957	Filter 435 x 312 x 15	
5	036733	Snímač naplnenia vody	
6	036729	Ovládací panel, komplet	
7	036827	Počítadlo prevádzkových hodín	
8	036832	Hlavný vypínač, zelený	
9	036833	Indikátor, biely	
10	036835	Ovládací panel, vrchná časť	
11	036753	Riadiaca doska	
12	036740	Snímač pre solenoidný ventil	
13	036959	Rukoväť	
14	036767	Napájací kábel 3,5m	
15	036758	Filter dehydrator	
16	036918	Radial fan	
17	036961	Kompresor CDT 40S	
18	036971	Antivibračné podložky	
19	036731	Kolesá, komplet	
20	037094	Oska	
21	036983	Základ	
22	036986	Predný kryt, komplet	
23	036988	Nádrž na kondenzát, komplet	
24	036845	Skrutkovacia upchávka	
25	036847	Skrutka M6x35	
26	036893	Solenoidný ventil	
27	036917	Heating element 1000W 230V	
28	037036	Termostat, 80° yellow	
29	037034	Termostat, 40° red	
30	037173	Tesnenie pod panel	
-	037072	Cord set, complete CDT-40S	